

Рекомендации по эксплуатации

1. Мебель рекомендуется эксплуатировать в проветриваемом, сухом помещении с температурой воздуха не ниже 10С и относительной влажностью не более 70%.
2. Мебель, транспортируемую в условиях минусовой температуры, при установке в помещении следует немедленно протереть сухой мягкой тканью как снаружи, так и внутри.
3. Мебель должна быть защищена от прямого попадания солнечных лучей, не должна размещаться вблизи отопительных приборов, сырых и холодных стен. Поверхность деталей мебели оберегать от попадания влаги, щелочей, ацетона, спирта и кислот, а также от механических повреждений. На поверхность мебели не следует ставить горячие предметы. При случайном попадании жидкости мебель немедленно протереть мягкой тканью. Удалять пыль с поверхности, облицованной специальными пленками, следует сухой мягкой тканью.
4. Зеркала и стекла рекомендуется чистить любыми средствами, предназначенными для этих целей.
5. В мебели, имеющей крепление болтами, винтами, шурупами, при ослаблении соединений, необходимо периодически подтягивать все крепёжные элементы.

При правильной эксплуатации изделия срок службы составляет 10 лет.

Внимание!

В случае обнаружения производственных дефектов обратитесь к продавцу с гарантийным талоном, заполненным по месту приобретения изделия. Гарантийный талон выписывается отдельным документом и заполняется продавцом на момент продажи изделия.

К сведению покупателя

Предприятие оставляет за собой право вносить изменения в конструктивные элементы мебели на основе внедрения передовых технологий, улучшающих качество выпускаемой продукции.

ИНСТРУКЦИЯ ПО СБОРКЕ И ЭКСПЛУАТАЦИИ

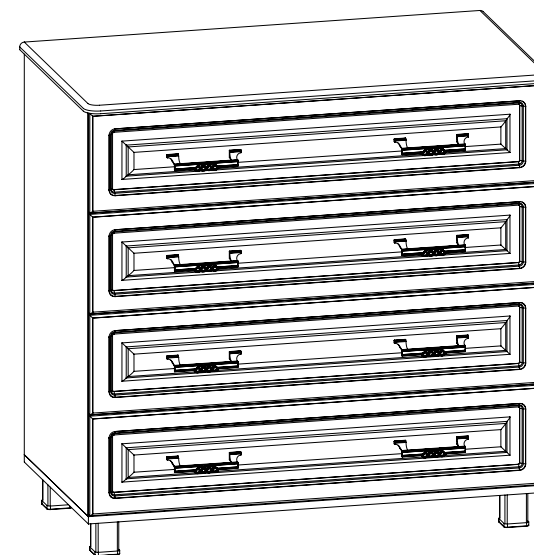

Мебель бытовая "Элизабет"

Комод
ЭМ-11

Габаритные размеры в мм,
1018x550x1000
(длина; ширина; высота)

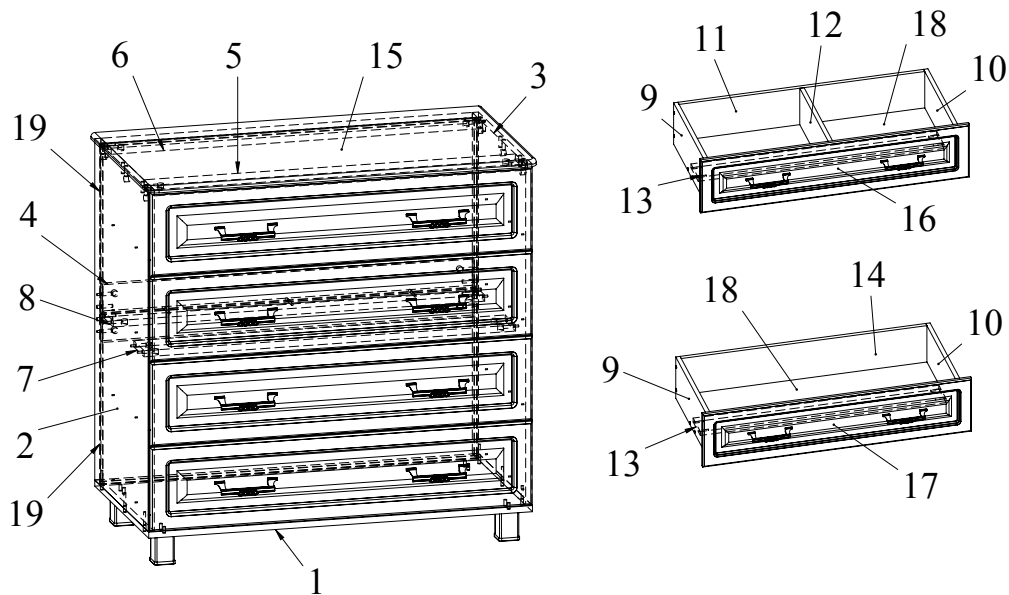

| Ведомость деталей | | | | |
|-------------------|-------------------|-----|------|-----|
| № | Наименование | | | Кол |
| 1 | Дно | 524 | 998 | 1 |
| 2 | Боковина | 518 | 888 | 1 |
| 3 | Боковина | 518 | 888 | 1 |
| 4 | Царга | 966 | 150 | 1 |
| 5 | Распорная планка | 100 | 966 | 1 |
| 6 | Распорная планка | 100 | 966 | 1 |
| 7 | Распорная планка | 100 | 966 | 1 |
| 8 | Распорная планка | 100 | 966 | 1 |
| 9 | Боковина ящика | 170 | 460 | 4 |
| 10 | Боковина ящика | 170 | 460 | 4 |
| 11 | Задник ящика | 170 | 908 | 2 |
| 12 | Перегородка ящика | 150 | 444 | 2 |
| 13 | Распорная планка | 100 | 908 | 4 |
| 14 | Задник ящика | 170 | 908 | 2 |
| 15 | Крышка | 550 | 1018 | 1 |
| 16 | Фасад ящика | 218 | 994 | 2 |
| 17 | Фасад ящика | 218 | 994 | 2 |
| 18 | ДВП | 458 | 922 | 4 |
| 19 | ДВП | 980 | 441 | 2 |

| Ведомость комплекта | | | |
|---------------------|------|-----------------------|-----|
| № | Рис. | Наименование | Кол |
| 1 | | Направляющие 450 мм | 4 |
| 2 | | Конфирмат 7x50 | 53 |
| 3 | | Шпилька минификса | 40 |
| 4 | | Шкант | 32 |
| 5 | | Головка минификса | 40 |
| 6 | | Заглушка минификса | 24 |
| 7 | | Заглушка конфирматная | 3 |
| 8 | | Шуруп 3,5x16 | 48 |
| 9 | | Ручка | 8 |
| 10 | | Опора | 4 |
| 11 | | Гвоздь 20мм | 6 |
| 12 | | Винт М4х20 | 16 |
| 13 | | Ключ конфирматный | 1 |

Рекомендованный порядок сборки изделия

1. При помощи шурупов 3,5x16 установить направляющие длиной 450 мм на боковины 2, 3. **Внимание:** данные направляющие закрепляются во вторые (большие) отверстия (Рис. 1).
2. Вкрутить шпильки минификсов в соответствующие плоскостные отверстия крышки 15, боковин 2, 3 (Рис. 2).
3. Вставить головки минификсов в соответствующие плоскостные отверстия боковин 2, 3, царги 4, распорных планок 5, 6, 7, 8 (Рис. 3).
4. Вбить шканты в соответствующие торцевые отверстия боковин 2, 3, царги 4, распорных планок 5, 6, 7, 8.
5. Установить царгу 4, распорные планки 5, 6, 7, 8 на боковину 3 и зафиксировать, повернув конфирматным ключом головки минификсов по часовой стрелке до упора (Рис. 4).
6. Установить боковину 2 на царгу 4, распорные планки 5, 6, 7, 8 2 и зафиксировать, повернув конфирматным ключом головки минификсов по часовой стрелке до упора (Рис. 5).
7. Вставить задние стенки ДВП 19 в пазы дна 1 и боковин 2, 3. Скрепить при помощи конфирматов 7x50 царгу 4 и распорную планку 8 (Рис. 5).
8. Соединить при помощи конфирматов 7x50 дно 1 с боковинами 2, 3 (Рис. 6).
9. Прикрепить при помощи конфирматов 7x50 опоры ко дну 1 (Рис. 6).
10. Установить крышку 15 на боковины 2, 3 и зафиксировать, повернув конфирматным ключом головки минификсов по часовой стрелке до упора (Рис. 7).
11. Вкрутить шпильки минификсов в соответствующие плоскостные отверстия фасада ящика 16. Вставить головки минификсов в соответствующие плоскостные отверстия боковин ящика 9, 10. Вбить шканты в соответствующие торцевые отверстия боковин ящика 9, 10 (Рис. 8).
12. Скрепить при помощи конфирматов 7x50 боковины ящика 9, 10 и задник ящика 11. Прикрутить конфирматами 7x50 перегородку 12 к заднику ящика 11. Скрепить при помощи конфирматов 7x50 распорную планку 13 между боковинами 9, 10 (Рис. 8). Вставить в паз дна ящика 18 из ДВП.
13. Установить фасад ящика 16 на боковины 9, 10 и перегородку 12 и зафиксировать, повернув конфирматным ключом головки минификсов по часовой стрелке до упора.
14. Закрепить винтами ручки на фасадах ящиков.
15. Закрепить полозки направляющих на ящики шурупами 3,5x16 (Рис. 9).
16. Нижний ящик собирается аналогично верхнему, но без установки перегородки 12.
17. Ящики установить на направляющие боковин 2, 3 (Рис. 10).
18. Установить заглушки минификсов и конфирматов.



Рис.1



Рис.2

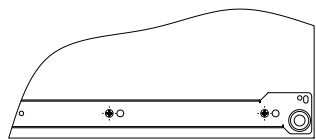

Рис.3

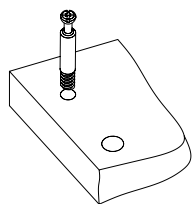

Рис.4

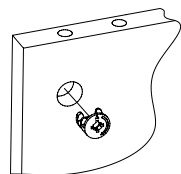

Рис.5

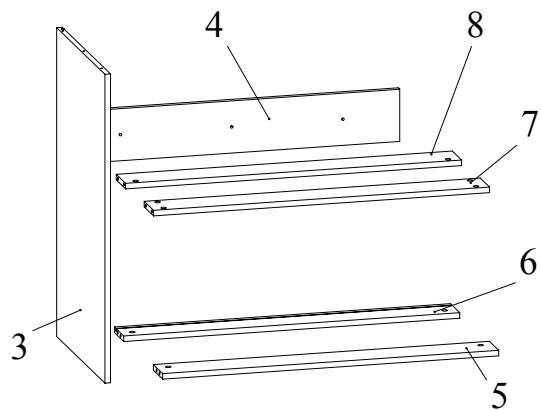

Рис.6

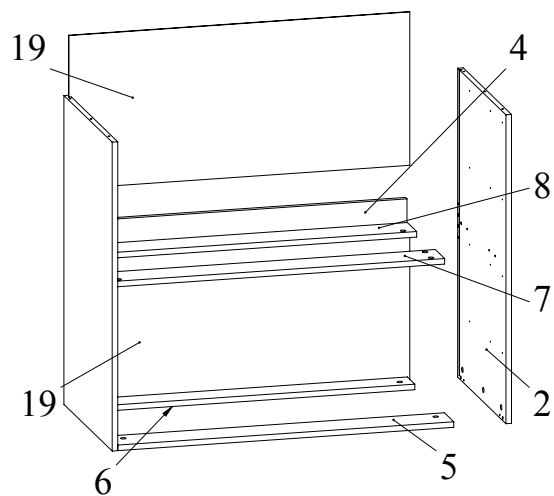

Рис.7

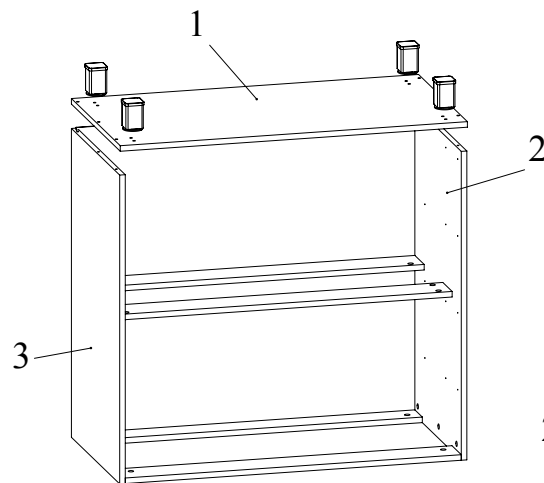

Рис.8

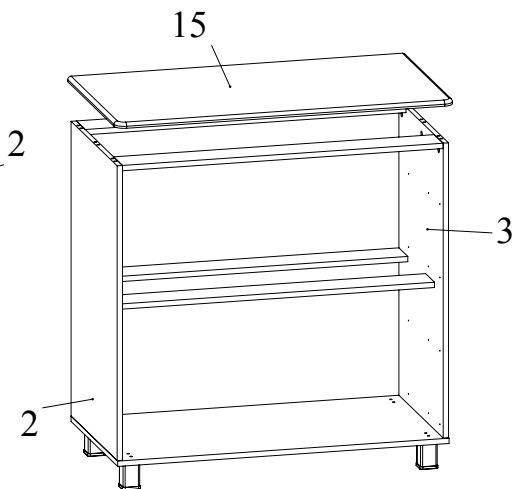

Рис.9

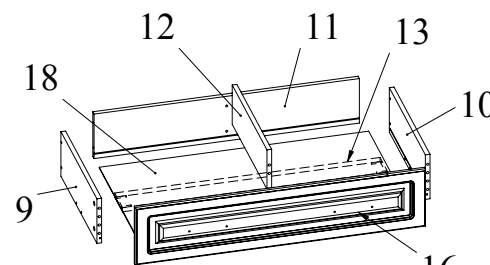
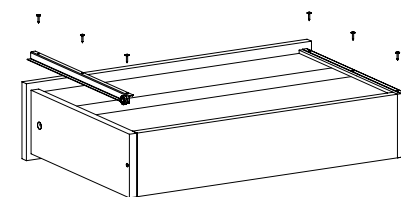
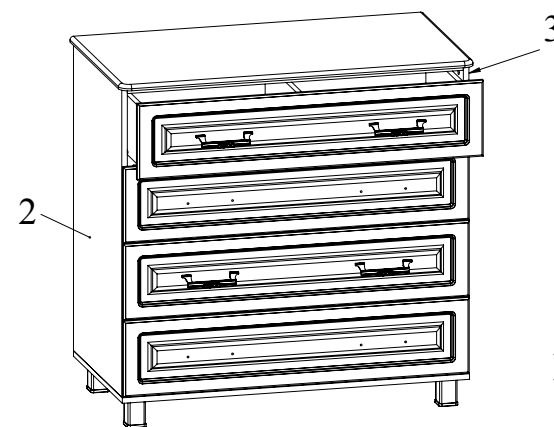

Рис.10